S10-C 加固便携终端

产品规格



产品图片 1

一、产品简介

- ★工业加固、三防设计；
- ★宽屏 10.1"LCD，1920*1200 分辨率 400 亮度，可配 1000 亮度高亮液晶屏；
- ★采用平板电脑宽温主板，自带电源管理，满足工业行业要求；
- ★内置 11.1V OUT 电池，3 并 3 串大容量聚合物电池；
- ★丰富的功能接口，可定制功能接口；

二、产品介绍

S10-C 是一款 10.1 寸加固便携终端，采用高性能、低功耗、宽温平板电脑主板，大容量宽温电池续航时间长；高清、高亮显示屏，防眩光保护盖板；丰富的主板原生扩展信号 PCIE/USB3.0 等接口，具有强大的扩展功能、扩展空间，能为不同需求提供定制服务。加固防护，宽温设计、环节适应强，整机经过震动、冲击、跌落、高低温等测试，可在低温下直接启动工作。

三、应用领域

可用于指挥控制、通信保障、数据侦察、设备检修、勘探测绘等行业场合。

四、产品规格

序号	名称	规格参数	选择项
1	处理器	英特尔® 酷睿™ i7-6600U 处理器 二核四线程，高达 2.60-3.40 GHz； 支持 CPU 型号：I5-6200U/I5-7200U、I7-6500U/I7-6600U/I7-7500U；	可选
2	操作系统	Windows 7/10、Linux 、中标/银河麒麟等操作系统；	可选
3	防护等级	IP54/IP65（防尘、防水）；	可选
4	触摸屏	10.1 寸电容触摸屏，（可选防眩光、防水触摸屏）；	可选
5	显示屏	10.1 寸高分屏，1920*1200 分辨率 300 亮度。可选 1000 亮度高亮屏；	可选
6	显卡	Intel® HD Graphics 520；	
7	内存	笔记本内存 DDR4；最大支持 32G；	可选
8	硬盘	M.2 固态硬盘：最大支持 2TB；	可选
9	指示灯	1 个指示灯（开机常亮，充电呼吸灯）；	
10	按键	1 个开机键，1 个亮度+键，1 个亮度-键，1 个 H 键（Windows,可做自定义键）	
11	无线网络	内置 WIFI 802.11 b/g/n ， 蓝牙 4.0HS（2.4-5G）；	可选
12		3G/4G 全网通通信网络；	可选
13	摄像头	后置摄像头：500W/1300W；	可选
14	北斗+GPS	内置北斗+GPS 定位；	可选
15	指纹识别	内置指纹加密模块；	可选
16	喇叭	内置 2 个立体声扬声器；	
17	MIC	内置麦克风；	
18	电池	常温工作时间≥3 小时，低温工作≥1 小时，待机时间 120 小时（5 天）；	
19	外部标准接口	2 个 USB3.0 口，1 个 RJ45(千兆) 口，1 个 HDMI 口，1 个 SIM 卡槽，1 个耳机麦克二合一口、1 个 DC-in 口；	
	可定制接口	多网口、多串口、多 USB 口、改航插等；	可选
20	电源	19V=3.5A（3.5mm）；	
21	外壳材质	铝合金 CNC 精密外壳、硅胶防护角；	
22	整机尺寸	274*185*24mm（W×D×H，±1mm，不含护角）；	
23	整机重量	1.6KG，±0.2KG；	
24	工作温度	‘-20 ° C to 55 ° C ；	
25	存储温度	‘-30 ° C to 60 ° C；	
26	湿热	符合 GJB367A-2001/GJB150A-2009 中相关要求	
27	振动	符合 GJB367A-2001/GJB150A-2009 中相关要求	
28	冲击	符合 GJB367A-2001/GJB150A-2009 中相关要求	
29	盐雾	符合 GJB367A-2001/GJB150A-2009 中相关要求	可选
30	霉菌	符合 GJB367A-2001/GJB150A-2009 中相关要求	可选
31	电磁兼容	符合 GJB151B-2013 中相关要求	可选
32	配件	手背带、手提袋、肩带、触控笔	可选

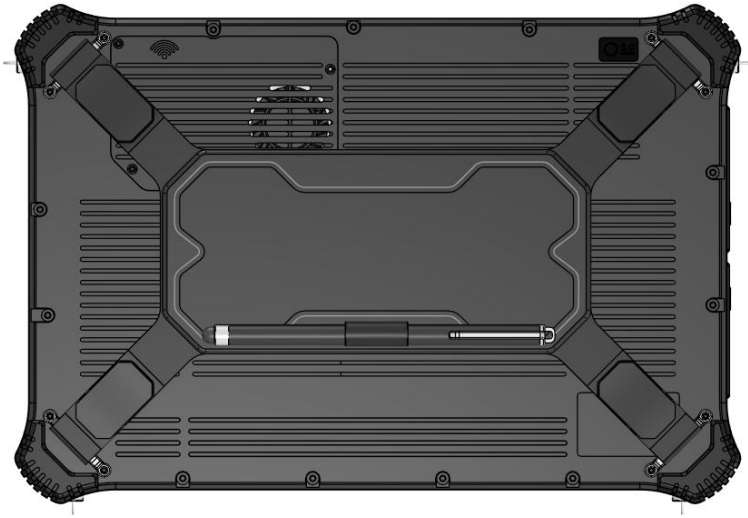

产品图片 2

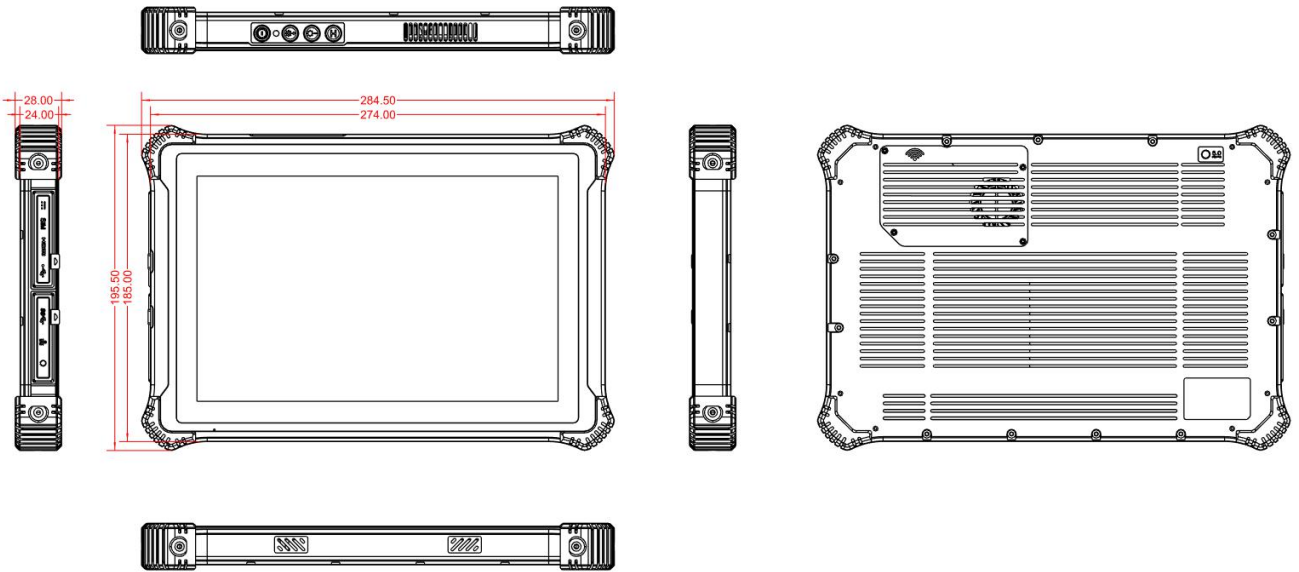

产品图片 3

-x